

CARTEL SEÑAL DE ADVERTENCIA



CARTEL COLOCADO EN PUERTAS DE CUARTO DE FRÍO INDUSTRIAL POR FUERA DEL CUARTO.

DETALLE EQUIPO DE RESPIRACION ASISTIDA



EQUIPO SAVER CF-15 DE ESCAPE CON BOLSA FLEXIBLE

MAQUINARIA FRÍO INDUSTRIAL
Dim. 5150 x 1390 x 1900 (h)

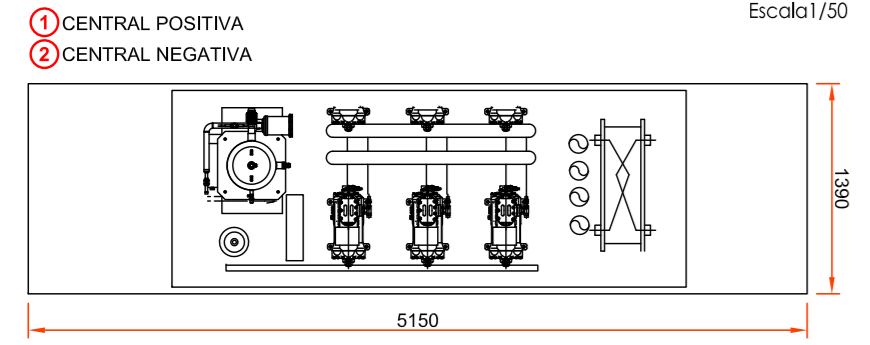

CUADRO ELECTRICO FRIO INDUSTRIAL

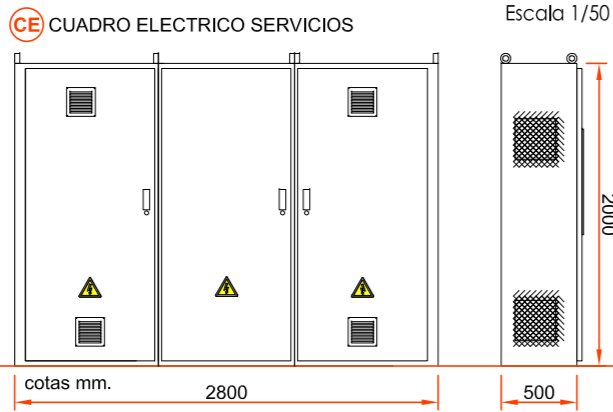

CORTINA DE AIRE CON BOMBA DE CALOR



CASSETTE TANGO

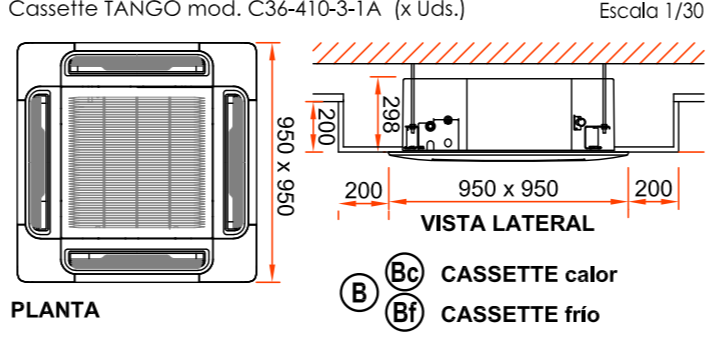

SALA DE MÁQUINAS

- 2 EQUIPOS DE RESPIRACION ASISTIDA (EQUIPO SABER CF15) (VER DETALLE)
- INTERRUPTOR CON SELECTOR DE ACCIONAMIENTO Y PARADA VENTILADOR (INTERRUPTOR + ROTULACION "ACCIONAMIENTO EXTRACTOR")
- CERRE DE PUERTA/ PUERTA CON SISTEMA ANTIPANICO
- INTERRUPTOR PARADA SISTEMA DE REFRIGERACION (ESTA + ROTULACION "PARO DE EMERGENCIA")
- CARTEL SEÑAL DE ADVERTENCIA (VER DETALLE)
- EQUIPO DE PRIMEROS AUXILIOS
- INTERRUPTOR CON SELECTOR DE ACCIONAMIENTO Y PARADA VENTILADOR (INTERRUPTOR + ROTULACION "ACCIONAMIENTO EXTRACTOR")

LEYENDA CLIMATIZACION

DIBUJO	DESCRIPCION
	TUBERIA FRIGORIFICA POSITIVA.
	TUBERIA FRIGORIFICA NEGATIVA.
	TUBERIA CALOR PARA CASSETTES.

LEYENDA MÁQUINAS

DIBUJO	DESCRIPCION
	CORTINA DE AIRE CON BOMBA DE CALOR THERMOSCREENS HP 1500 R DXE MR SLM DIM: 1750x483x354 mm.
	CASSETTE SPLIT FRÍO O CALOR Y VALVULERIA TANGO C36-410-3-1B INTERIOR (2Uds.Frío, 4Uds.Calor)

REVISIÓN	FECHA	MODIFICACIONES	DIBUJADO	COMPROB.
A	23/02/21	Plano de Proyecto		

CLIENTE	INGENIERIA	NO DEFINITIVO SIN LA FIRMA DEL INGENIERO	
PROYECTO	PLANTA SUPERMERCADO CLIMATIZACION		
1ª EMISION	DIBUJADO	COMPROB.	ESCALA
FECHA	15/02/2021	15/02/2021	1/100
NOMBRE			
TITULO	PLANTA SUPERMERCADO CLIMATIZACION	PLANO N°	REVISION
		454-91-67-500	A